

# 卓球

(令和6年度)

兼全国及び四国高等学校選手権県予選

1. 日時
  - 6月 1日(土) 9:30(男女学校対抗(1回戦)、男女ダブルス(決勝リーグまで)) 開場8:30
  - 2日(日) 9:30(男女シングルス(2回戦まで)、男女学校対抗(決勝戦・3位決定戦まで)) 開場8:30
  - 3日(月) 9:30(男女シングルス(決勝戦・3位決定戦まで)) 開場8:30
2. 会場
 

西条市総合体育館
3. その他
 

会場では土足厳禁、上履き用意のこと。

## 《男子学校対抗》

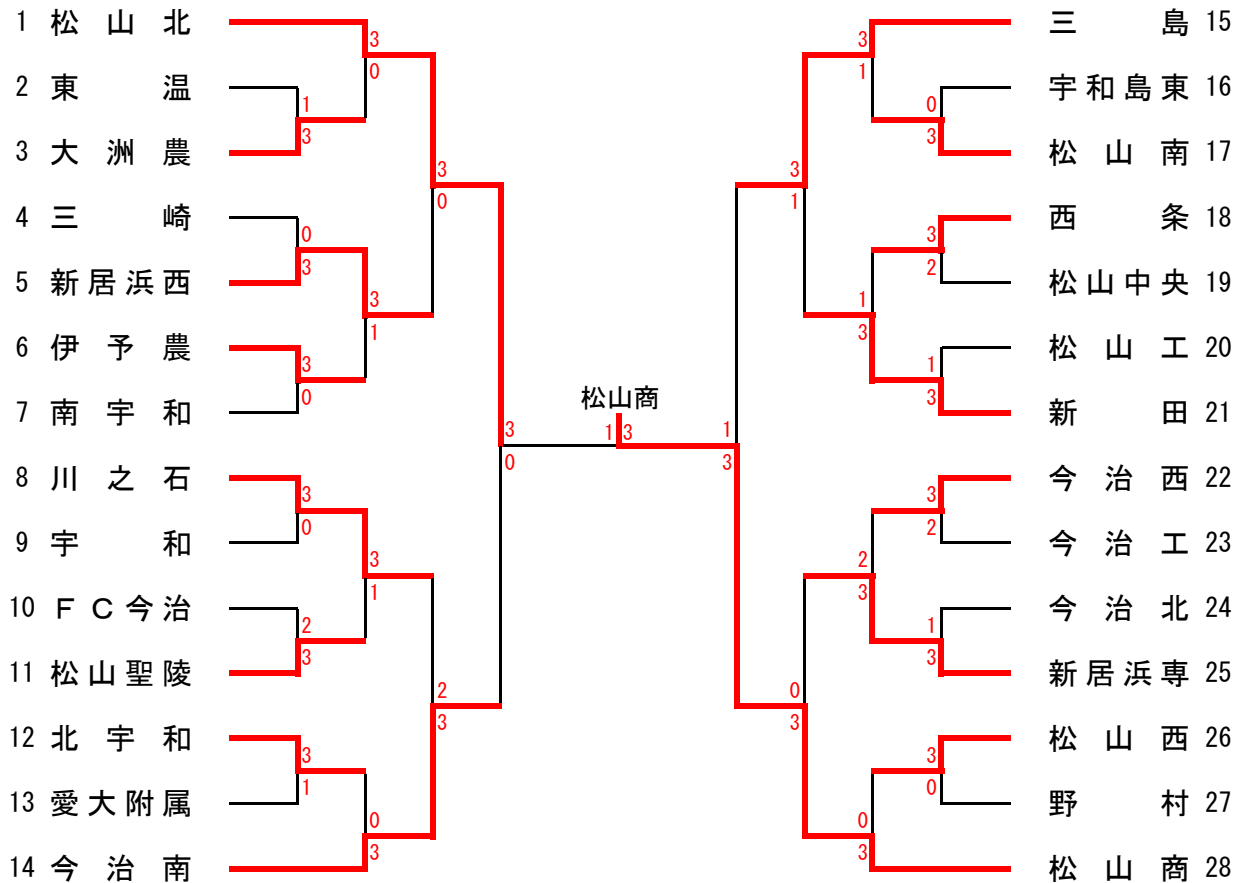

### 決勝

松山北		1-3	松山商	
1	小山	3-1	新山	1
2	釣井	1-3	阿部	2
D	釣井・川村	1-3	阿部・齊藤	D
4	川村	2-3	木下	4
5	松下		齊藤	5

### 3位決定戦





# 卓球

令和6年度 兼全国及び四国高等学校選手権県予選

1. 日時 6月 2日(日) 9:30 男女シングルス2回戦まで 開場8:30  
 3日(月) 9:30 男女シングルス決勝戦・3位決定戦まで 開場8:30

2. 会場 西条市総合体育館

## 《 男子 単 》

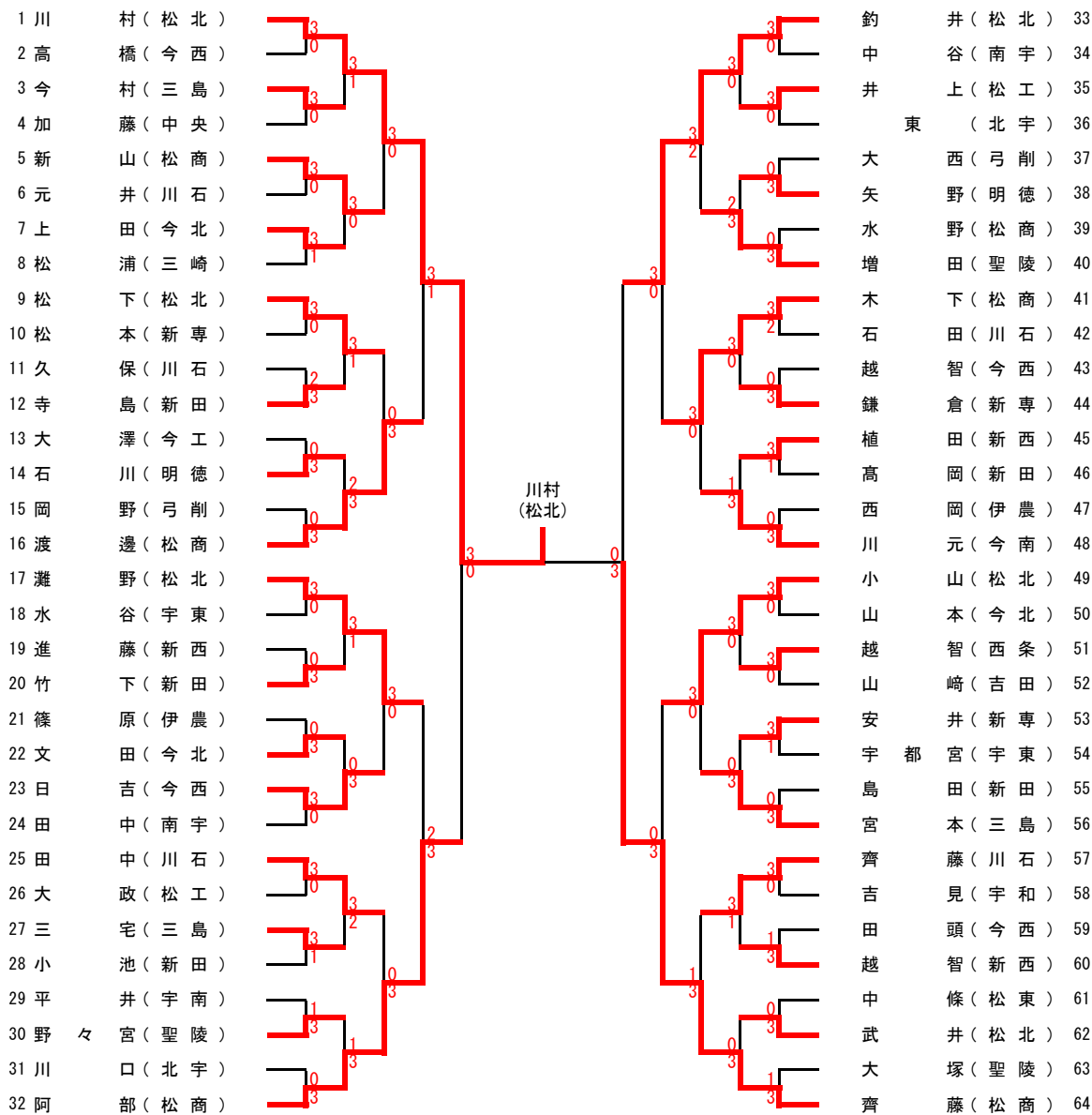

### 決勝

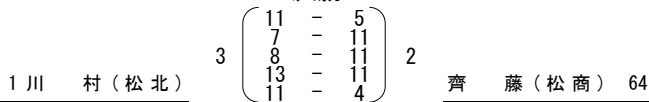

### 3位決定戦



ランキングの決定は、トーナメント戦上位者(5回戦敗退)を3位とする。両方とも5回戦敗退の場合は5回戦の惜敗率で決定する。両方とも4回戦敗退の場合は、4回戦の惜敗率で決定する。

# 卓球

令和6年度 兼全国及び四国高等学校選手権県予選

1. 日時 6月 2日(日) 9:30 男女シングルス2回戦まで 開場8:30  
 3日(月) 9:30 男女シングルス決勝戦・3位決定戦まで 開場8:30
2. 会場 西条市総合体育館

## 《 女子 単 》

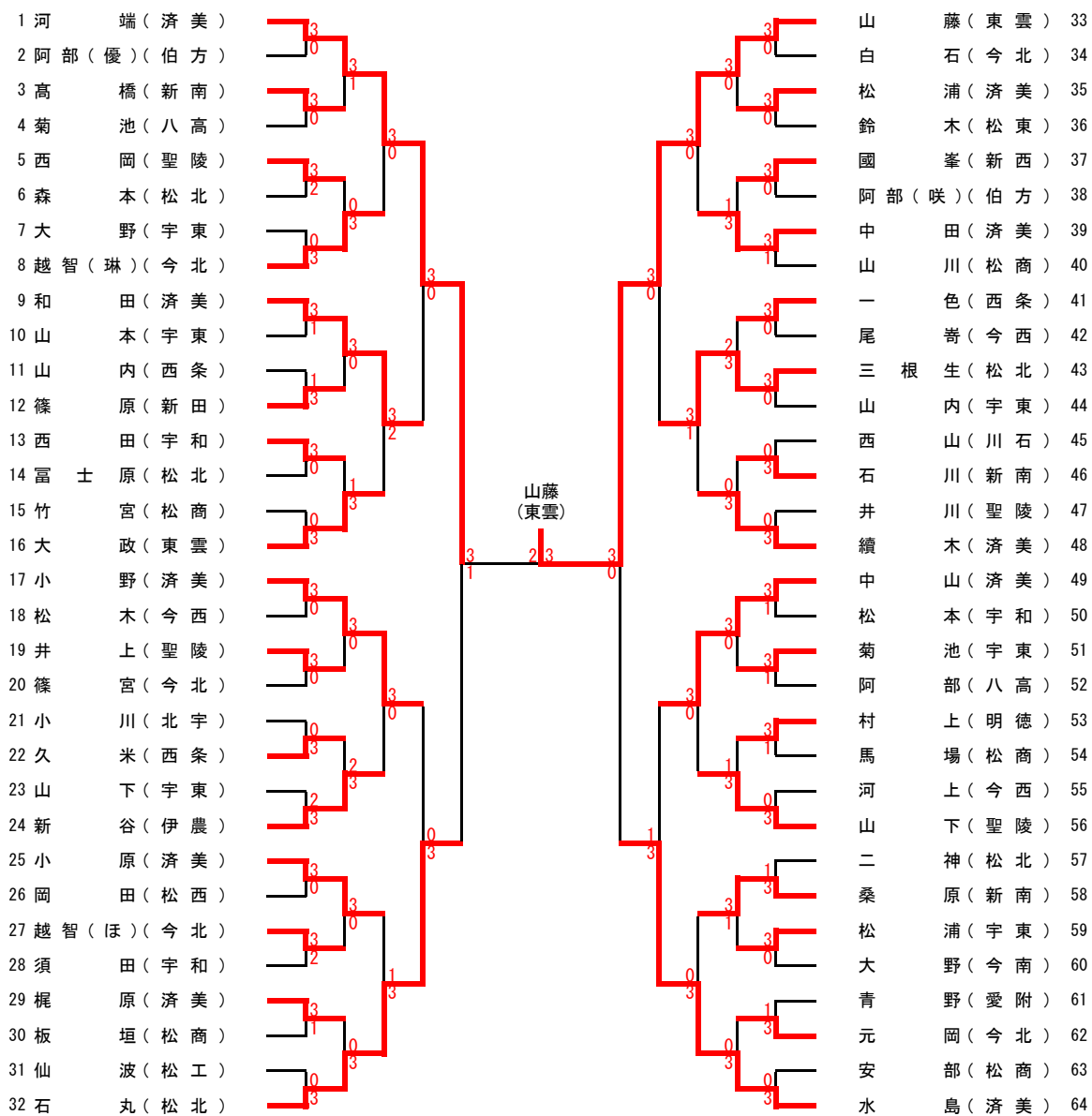

### 決勝

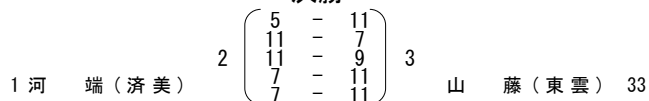

### 3位決定戦



ランキングの決定は、トーナメント戦上位者(5回戦敗退)を3位とする。両方とも5回戦敗退の場合は5回戦の惜敗率で決定する。両方とも4回戦敗退の場合は、4回戦の惜敗率で決定する。



# 卓球

令和6年度

兼全国及び四国高等学校選手権県予選

1. 日時 6月 1日(土) 9:30 男女ダブルス決勝まで

開場8:30

2. 会場 西条市総合体育館

## 《 女子 複 》

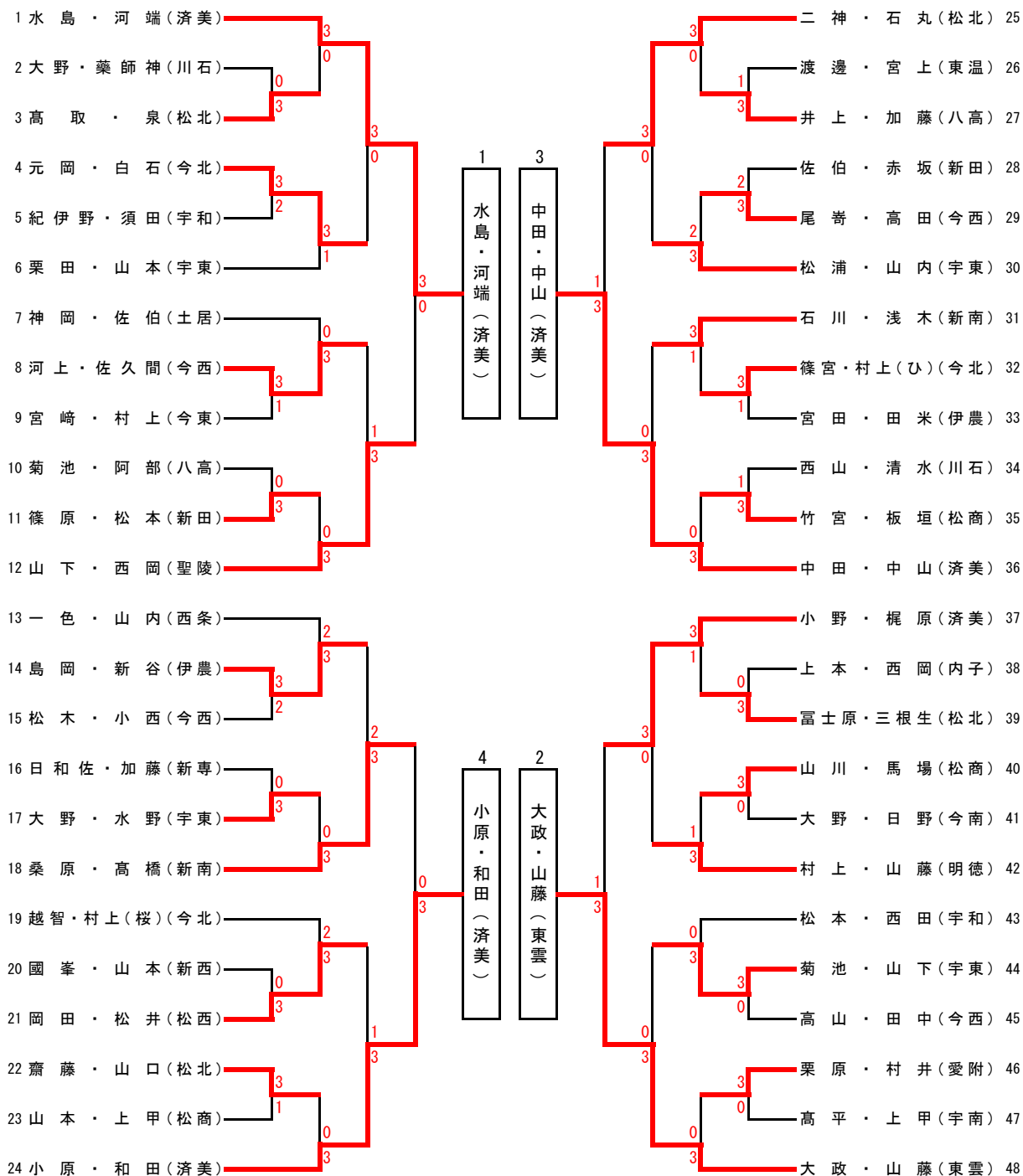

### 決勝リーグ

	水島・河端	大政・山藤	中田・中山	小原・和田	勝点	順位	ゲーム率
1 水島・河端 (済美)	-	3-0	3-0	3-2	6	1	
2 大政・山藤 (東雲)	0-3	-	3-1	0-3	4	4	3/4
3 中田・中山 (済美)	0-3	1-3	-	3-0	4	2	4/3
4 小原・和田 (済美)	2-3	3-0	0-3	-	4	3	3/3